

# Skyveport SK 301



Tel: 32 16 13 10  
Fax: 32 16 13 11  
post@norport.no  
www.norport.no

- LEDDHEISPORTER
- RULLEPORTER
- SKYVEPORTER
- SPESIALPORTER
- FOLDEPORTER
- GITTERPORTER
- GRINDER
- MONTASJE
- GARASJEPORTER
- DOCKPRODUKTER
- BOMMER
- 24 TIMER SERVICE

# Norport Skyveport SK 301

Norport skyveporter egner seg spesielt i parkeringshus, borettslag og lignende, og leveres motorisert eller manuell.

- Portbladene med 60 mm elementer av polyurethanskum er innfestet i en aluminiumsprofil med ekstra hjørneforsterkninger
- Pneumatisk sikkerhetslist i forkant av portblad og fotocellesikring
- Drives av en spesialutviklet, vedlikeholdsfri, herdet tannstangsprofil
- Av hensyn til lyddemping tilbyr vi portsystemet montert på en "fritthengende" stålgalge av zinkromatprimet og sortmalt 50 x 100 x 4mm rør. "Galgen" blir festet i betongvegg med helvulkede spesialgummifester, hvor hardhet og styrke beregnes etter portsystemets vekt og motorens omdreininger pr. min.
- Trinser er kulelagrede i nylon for stillegående gange
- Elektrisk kobling ligger skjult innvendig i "stålgalgen", og er beskyttet mot eventuell hærverk og slitasje fra utsiden
- Pulverlakkert på begge sider i standard RAL 9002 hvit, alle andre RAL farger kan spesialbestilles
- Kan komplimenteres med gangdør og vinduer



Porten kan kobles til alle kjente åpneimpulser, som for eksempel:

- Trykknappetabla / snortrekkbryter / nøkkelbryter
- GSM / mobil
- Fotoceller
- Kortlesersystem
- Radiostyring / fjernkontroller
- Radar
- Magnetsløyfer i bakken
- Adgangskontrollsystemer

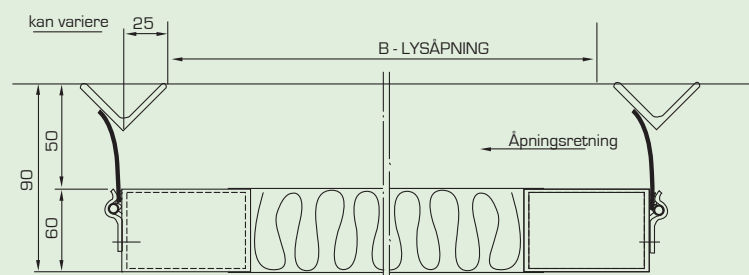
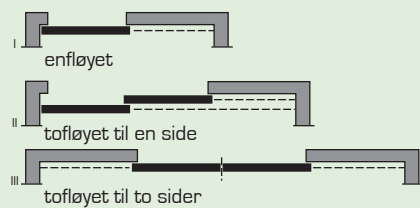
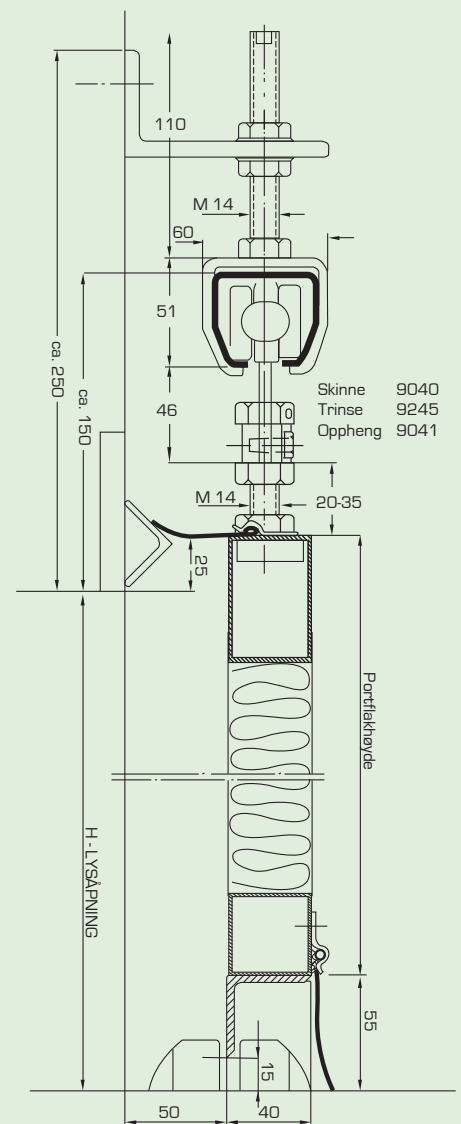
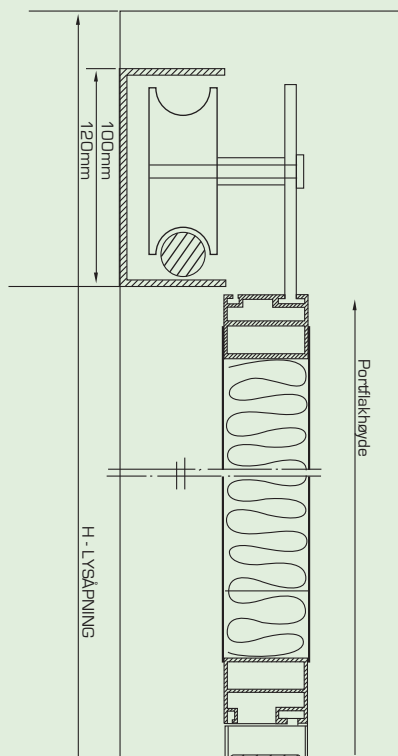

Porttykkelse 60mm

\* med forbehold om endringer

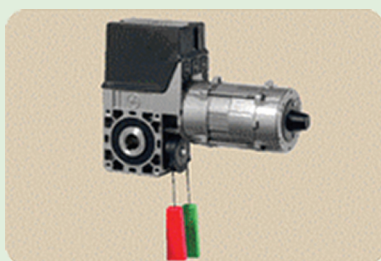

## Norport GfA SE 5.24 WS ER - SE 14.21 ER

- 1 Spiralgir
- 2 Motor
- 3 Endebryter
- 4 Valgfritt: Portstyring WS 900, avtakbar med 0,7mm kabel
- 5 Nødstopper

Porten drives av motoren GfA SE 5.24 WS ER - SE 14.21 ER, en driftsikker 220V 3 faset motor med kjedetrekk og enkel frikobling ved eventuelt strøbrudd.

Skyveporten leveres med elektronikkasketet GfA TS 970. Både motor og automatikk tilpasses kundens behov vedr. åpningsfrekvens, forskjellige styringstyper, etc.

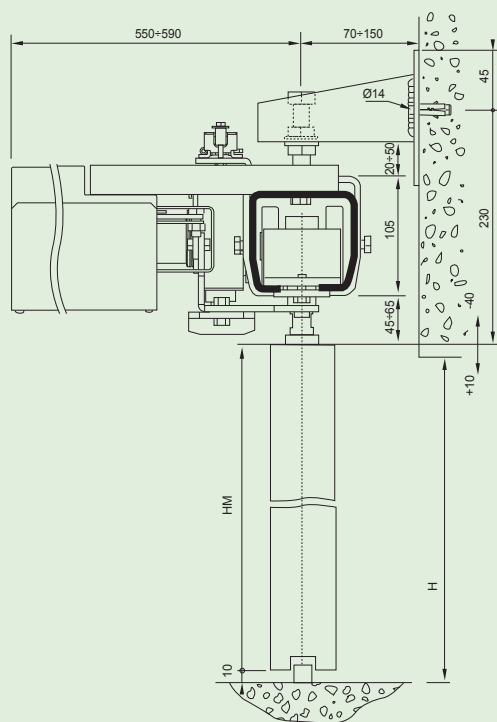
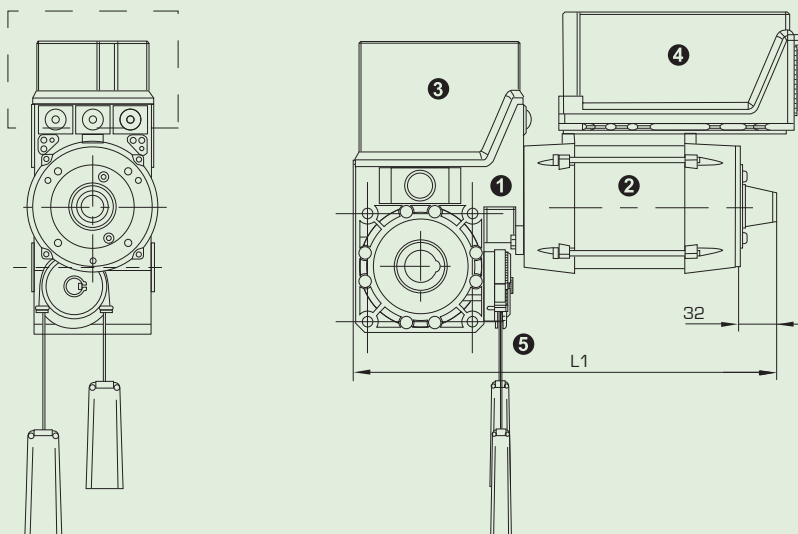

## Hurtigskyveport SK 301 10F

Hurtigskyveport SK 301 10F er lik SK 301 modellen, men med annen teknisk informasjon.

Hurtigskyveport SK 301 10 F er drevet av motoren Over som er tilrettelagt ekstra lange portblader (inntil 9m).

### Over 60 H

Kraftforsyning	24 V=
Motorstyrke	200 W
Max./nominelt aksialtrykk	600 N / 400 N
Hastighet	ca 0,5 m/s
Reverseringsstyrke	≤ 80 N
Max. vekt (1/2 portblad)	600 kg / 800 kg
Elektronikkasket	LogicHE

